

ATHI:
ALMENNAR SKÝRINGAR SJÁ TEIKN. B000
BENDING VEGGJA NEMA ANNAD SÉ TEKID FRAM:
160/180/200/250mm ÞYKKIR:
TVÓFALT NET K10c200 LÖÐRÉTT OG K10c250 LÁRÉTT
150mm ÞYKKIR:
EINFALT NET K10c200 LÖÐRÉTT OG K10c250 LÁRÉTT
JÁRNUN KRINGUM OP ER 2K12 OG JÁRNAFYRIRKOMULAG
SKV SKÝRINGARBLADI (NEMA ANNAD KOMI FRAM)
Í INNVEGGJUM KOMA 2K12 Í VEGGENDA
SÉU JÁRNABAKKAR NOTADIR Í STAD VINKLA/U-LYKKJA SKULU
PEIR VALDIR ÞANNIG AD JÁRNAMAGNID SÉ ÞAD SAMA.
PLOTUSÆTI SKAL VERA AD LÁMKARI 50mm.
EINANGRUNARÞYKKTIR ERU
-100mm PLASTEINGRUN UNDIR BOTNPLOTU, 24kg/m³
-100mm PLASTEINGRUN NIÐUR MED SÖKKUL
KJARNABORA/SAGA MÁ FYRIR LÖGNUM EF EKKI HEFUR
VERID GERT FYRIR PEIM Í UPPSTEYPU.
LAGNGAÐÓT Í SÖKKLA OG PLOTUR, SJÁ LAGNATEIKNINGAR.
ATH G.R.F. ÚRTAKI FYRIR LAGNASTOFNA Í SÖKKLA PAR SEM
STOFNAR KOMA
NIÐUR MED FRAM VEGGJUM OG GETA REKIST Í
SÖKKULFÆTUR.
YFIRFARA SKAL ALLAR MÁLSETNINGAR OG HÆÐARKÓTA
M.T.T. TEIKNINGA ARKITEKTA OG GERA HÖNNUÐUM VIÐVART
EF MISRÆMI FINNST.

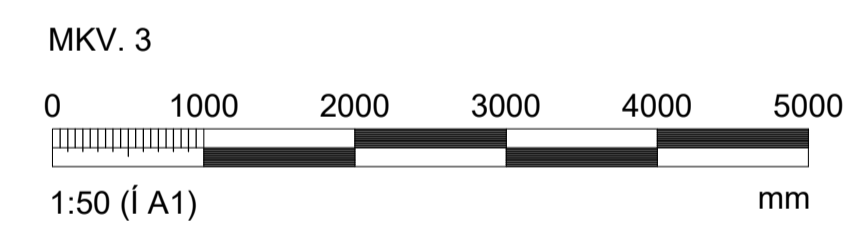

HÖNNUNARSTJÓRI: Guðmundur GunnlaugssonKt: 190554-3418			
BREYTINGAR			
NR.	DAGS.	BREYTING	SP.
1	26.06.2023	FRUMÚTGÁFA	HÓO
SAMPYKKT HÁKON ÖRN ÓMARSSON 300577-3189			
VERK ÁSVELLIR 3-5 (BÍLGEYMSLA mhí 08) HAFNARFJÖÐUR			
TEIKNING BURÐARVIRKI VEGGIR OG LOFTAPLATA KJALLARA GRUNNMÝND			
HANNAÐ HÓO/ SAO	TEIKNAD SAO/HÓO	YFIRFARID HÓO	MELKIVARÐI 1:50 /A1
DAGS. 26.06.2023	VERK NR. 22026	TEIKNING NR. B110	ÚTGAFANR. 1

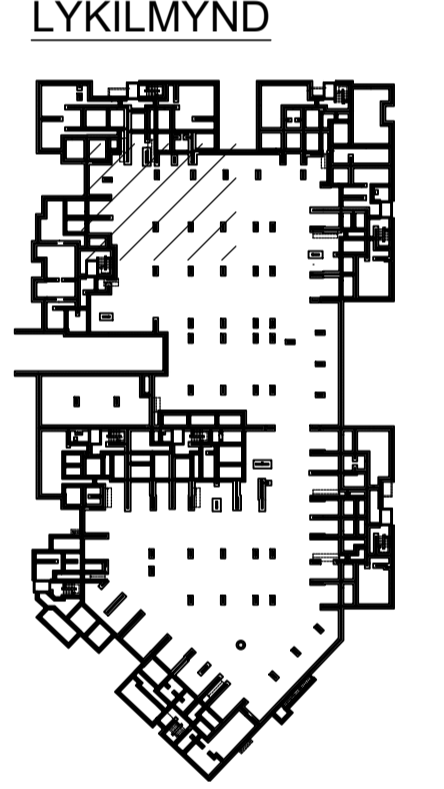
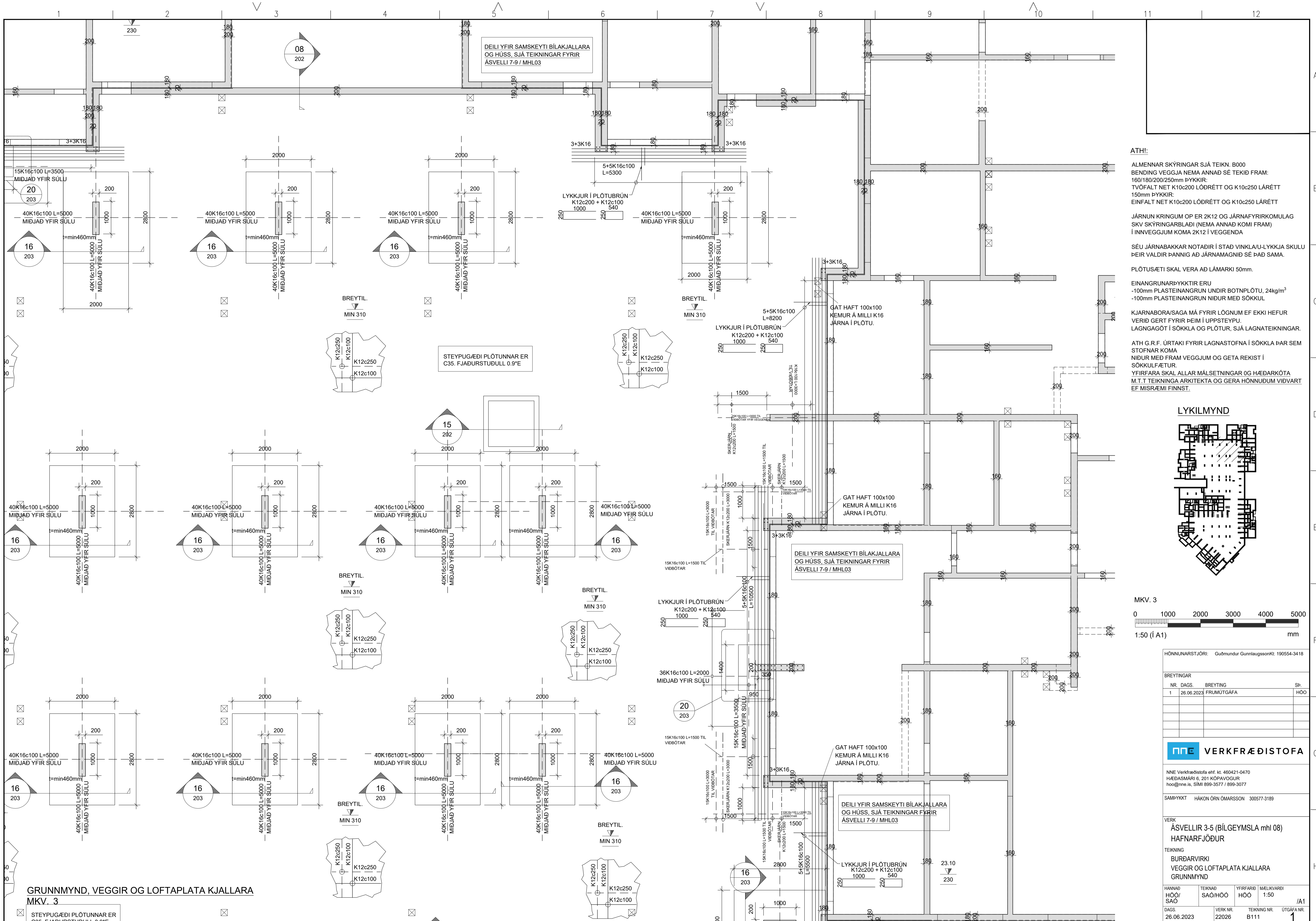

ATHI:

ALMENNAR SKÝRINGAR SJÁ TEIKN. B000

BENDING VEGGJA NEMA ANNAD SÉ TEKID FRAM:
 160/180/200/250mm ÞYKKIR:
 TVÓFALT NET K10c200 LÖÐRÉTT OG K10c250 LÁRÉTT
 150mm ÞYKKIR:
 EINFALT NET K10c200 LÖÐRÉTT OG K10c250 LÁRÉTT

JÁRNUN KRINGUM OP ER 2K12 OG JÁRNAFYRIRKOMULAG SKV SKÝRINGARBLADI (NEMA ANNAD KOMI FRAM) Í INNVEGGJUM KOMA 2K12 Í VEGGENDA

SÉU JÁRNABAKKAR NOTADIR Í STAD VINKLA/U-LYKKJA SKULU ÞEIR VALDIR ÞANNIG AD JÁRNAMAGNID SÉ ÞAD SAMA.

PLÖTUSÆTI SKAL VERA AD LÁMKARI 50mm.

EINANGRUNARÞYKKIR ERU
 -100mm PLASTEINANGRUN UNDIR BOTNPLÖTU, 24kg/m³
 -100mm PLASTEINANGRUN NIÐUR MED SÖKKUL

KJARNABORA/SAGA MÁ FYRIR LÖGNUM EF EKKI HEFUR VERID GERT FYRIR PEIM Í UPPSTEYPU. LAGNGAGÖT Í SÖKKLA OG PLÖTUR, SJÁ LAGNATEIKNINGAR.

ATH G.R.F. ÚRTAKI FYRIR LAGNASTOFNA Í SÖKKLA ÞAR SEM STOFNAR KOMA NIÐUR MED FRAM VEGGJUM OG GETA REKIST Í SÖKKULFÆTUR.

YFIRFARA SKAL ALLAR MÁLSETNINGAR ÖG HÆÐARKÓTA M.T.T. TEIKNINGA ARKITEKTA OG GERA HÖNNUDUM VIÐVART EF MISRÆMI FINNST.

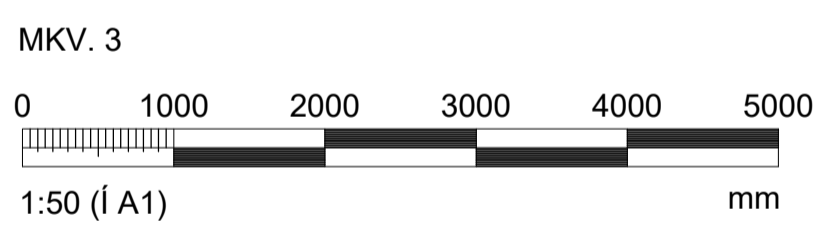
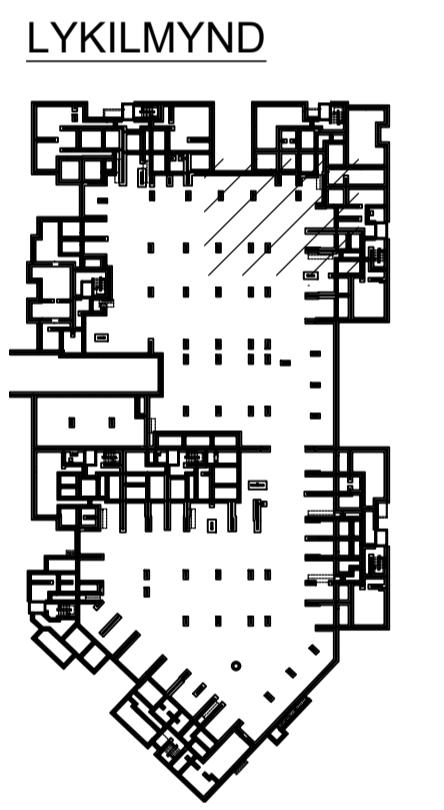

HÖNNUNARSTJÓRI: Guðmundur Gunnlaugsson; 190554-3418

NR.	DAGS.	BREYTING	SP.
1	26.06.2023	FRUMÚTGÁFA	HÓO

VERKFRÆÐISTOFA

NINE Verkefndistofa ehf. kt. 460421-0470
 HÆÐASMARI 6, 201 KÓPAVOGUR
 hoo@nine.is, SÍMI 899-3577 / 899-3077

SAMPYKKT HÁKON ÖRN ÓMARSSON 300577-3189

VERK
 ÁSVELLIR 3-5 (BÍLGEYMSLA mhl 08)
 HAFNARFJÖÐUR

TEIKNING
 BURÐARVIRKI
 VEGGIR OG LOFTAPLATA KJALLARA
 GRUNNMYND

HANNAÐ	TEIKNAD	YFIRFARID	MJELKVAREDI
HÓO/SAO	SAO/HÓO	HÓO	1:50

DAGS: 26.06.2023 VERK NR: 22026 TEIKNING NR: B111 ÚTGAFANR: 1

GRUNNMYND, VEGGIR OG LOFTAPLATA KJALLARA
 MKV. 3

STEYPUGÆDI PLÖTUNNAR ER C35. FJADURSTUÐULL 0.9%

©Öll áhrif og álitun teikninga, að hluta eða í heild er háð skrifinu leyfi höfundna

GRUNNMYND, VEGGIR OG LOFTAPLATA KJALLARA
MKV. 3

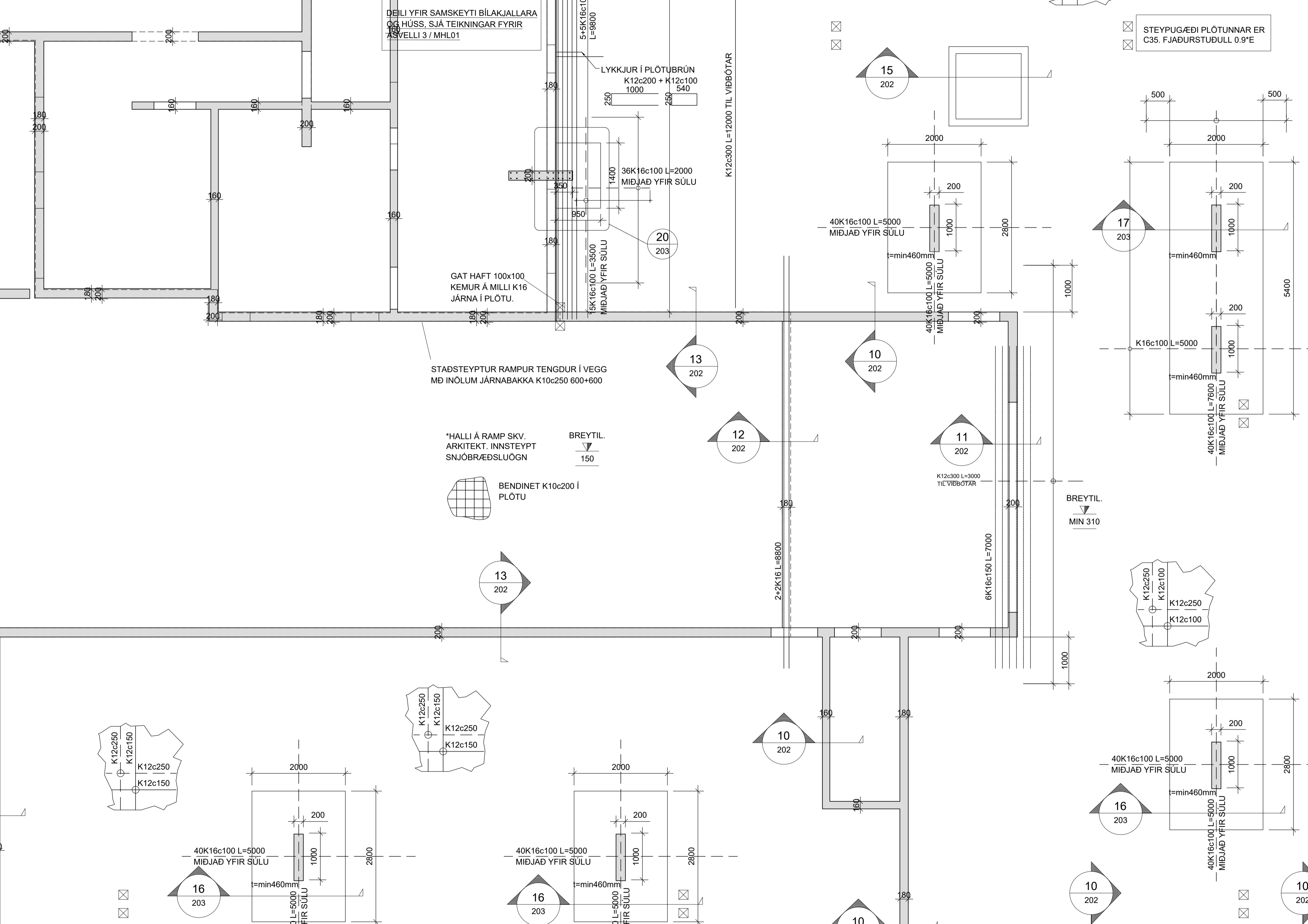

ATH!:

- ALMENNAR SKÝRINGAR SJÁ TEIKN. B000
- BENDING VEGGJA NEMA ANNAD SÉ TEKID FRAM: 160/180/200/250mm PÝKKIR: TVÓFALT NET K10c200 LÖÐRÉTT OG K10c250 LÁRÉTT 150mm PÝKKIR: EINFALT NET K10c200 LÖÐRÉTT OG K10c250 LÁRÉTT
- JÁRNUN KRINGUM OP ER 2K12 OG JÁRNAFYRIRKOMULAG SKV SKÝRINGARBLADI (NEMA ANNAD KOMI FRAM) Í INNVEGGJUM KOMA 2K12 Í VEGGENDA
- SÉU JÁRNABAKKAR NOTADIR Í STAÐ VINKLA/U-LÝKKJA SKULU ÞEIR VALDIR ÞANNIG AÐ JÁRNAMAGNID SÉ ÞAÐ SAMAN.
- PLÖTUSÆTI SKAL VERA AÐ LÁMARKI 50mm.
- EINANGRUNARPÝKKTIR ERU
 - 100mm PLASTEINANGRUN UNDIR BOTNPLÖTU, 24kg/m³
 - 100mm PLASTEINANGRUN NIÐUR MED SÖKKUL
- KJARNABORA/SAGA MÁ FYRIR LÖGNUM EF EKKI HEFUR VERID GERT FYRIR PEIM Í UPPSTEYPU. LAGNGAÐOT Í SÖKKLA OG PLÖTUR, SJÁ LAGNATEIKNINGAR.
- ATH G.R.F. ÚRTAKI FYRIR LAGNASTOFNA Í SÖKKLA ÞAR SEM STOFNAR KOMA NIÐUR MED FRAM VEGGJUM OG GETA REKIST Í SÖKKULFÆTUR.
- YFIRFARA SKAL ALLAR MÁLSETNINGAR ÖG HÆÐARKÖTA M.T.T. TEIKNINGA ARKITEKTA OG GERA HÖNNUDUM VIÐVART EF MISRÆMI FINNST.

LYKILMYND

MKV. 3

HÖNNUNARSTJÓRI: Guðmundur Gunnlaugssonk: 190554-3418			
BREYTINGAR			
NR.	DAGS.	BREYTING	SP.
1	26.06.2023	FRUMÚTGÁFA	HÖÖ
NINE Verkefnafræðistofa ehf. kt. 460421-0470 HÆÐASMARI 6, 201 KÓPAVOGUR hoo@nine.is, SÍMI 899-3577 / 899-3077			
SAMÞYKKT HÁKON ÖRN ÓMARSSON 300577-3189			
VERK			
ÁSVELLIR 3-5 (BÍLGEYMSLA mhí 08) HAFNARFJÖÐUR			
TEIKNING			
BURÐARVIRKI VEGGIR OG LOFTAPLATA KJALLARA GRUNNMYND			
HANNAÐ	TEIKNAD	YFIRFARID	MÆLIKVARÐI
HÖÖ/ SAO	SAO/HÖÖ	HÖÖ	1:50
DAGS. 26.06.2023		VERK NR. 22026	UTGAFANR. B112

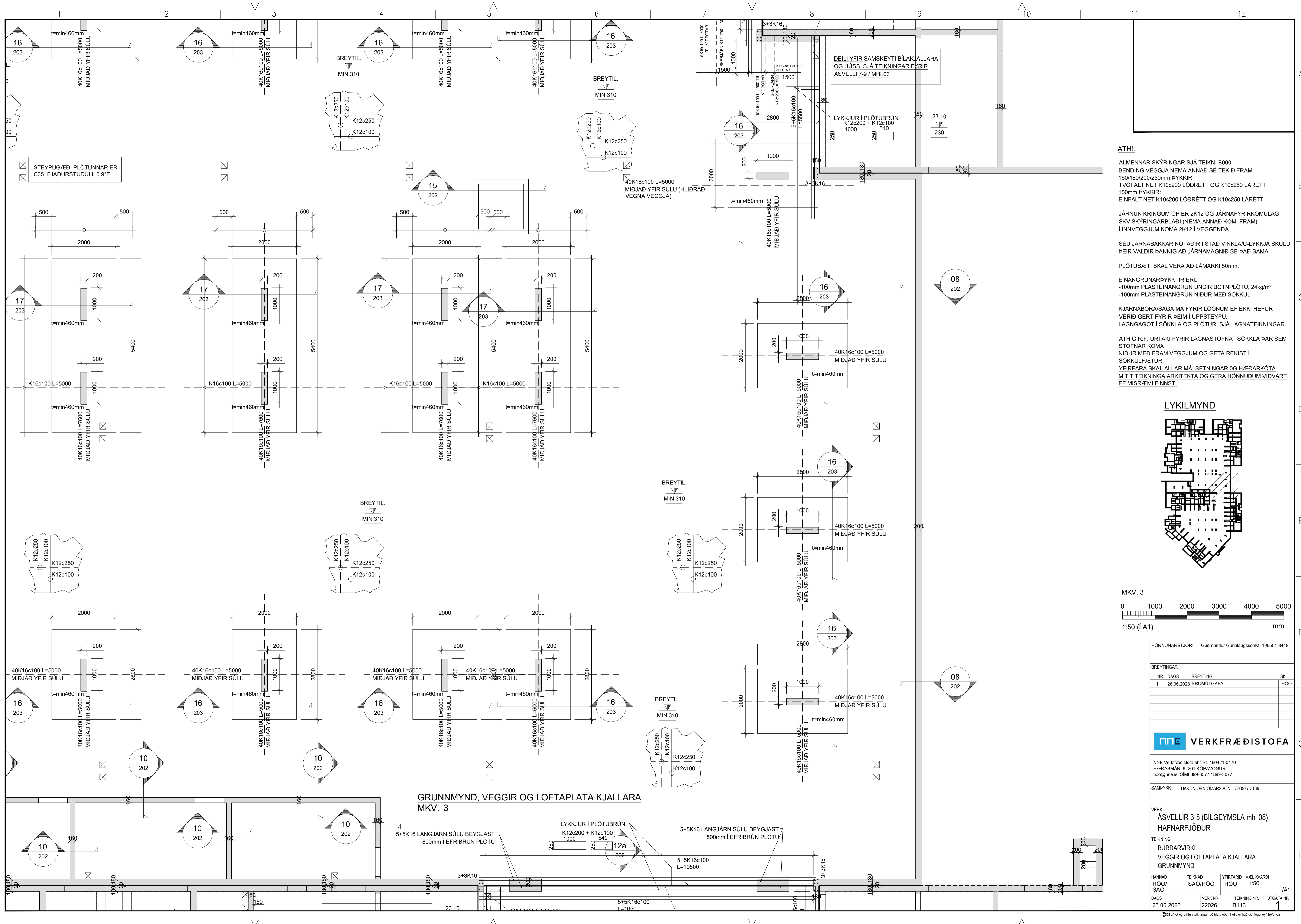

STEYPUÆÐI PLÖTUNNAR ER C35. FJADURSTUÐULL 0.9%E

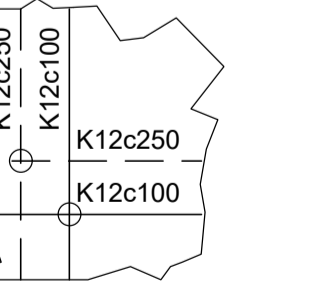
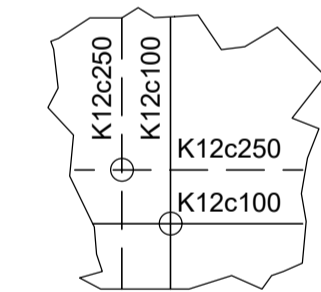
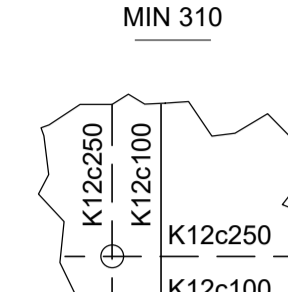
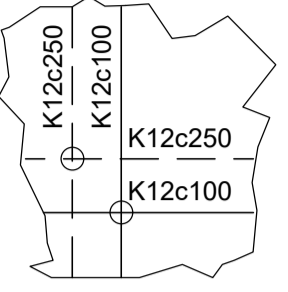

DEILI YFIR SAMSKYTTI BÍLAKJALLARA OG HÚSS. SJÁ TEIKNINGAR FÆRIR ÁSVELLI 7-9 / MHL03

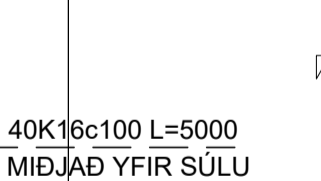
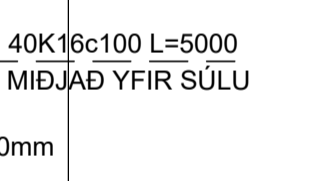
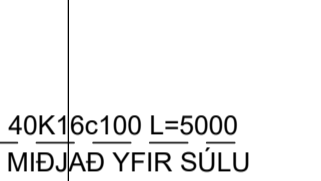
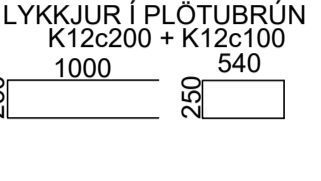

GRUNNMYND, VEGGIR OG LOFTAPLATA KJALLARA MKV. 3

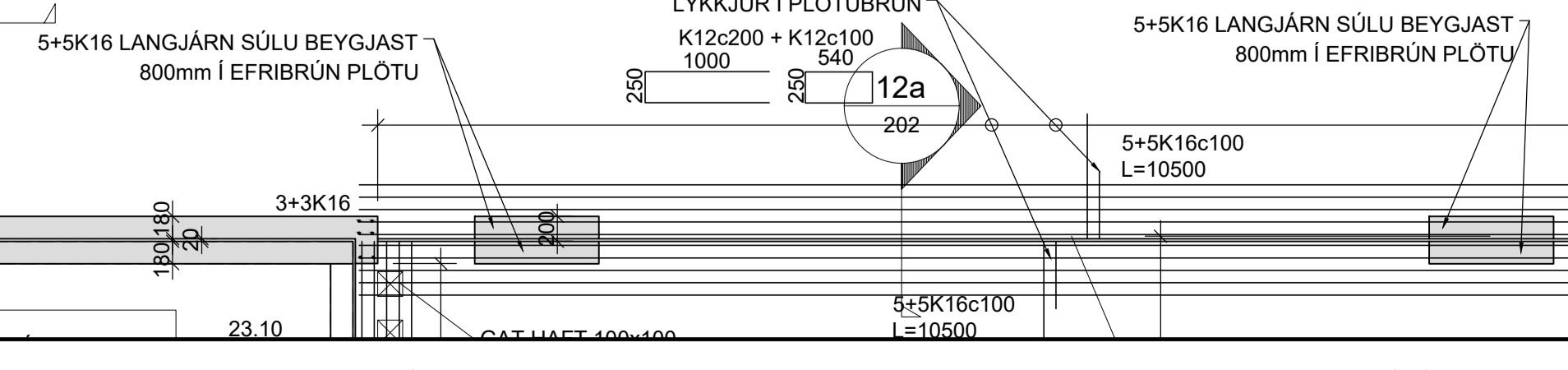

ATH!
 ALMENNAR SKÝRINGAR SJÁ TEIKN. B000
 BENDING VEGGJA NEMA ANNAD SÉ TEKID FRAM:
 160/180/200/250mm ÞYKKIR:
 TVÓFALT NET K10c200 LÖÐRÉTT OG K10c250 LÁRÉTT
 150mm ÞYKKIR:
 EINFALT NET K10c200 LÖÐRÉTT OG K10c250 LÁRÉTT

JÄRNUN KRINGUM OP ER 2K12 OG JÄRNAFYRIRKOMULAG SKV SKÝRINGARBLADI (NEMA ANNAD KOMI FRAM) Í INNVEGGJUM KOMA 2K12 Í VEGGENDA

SÉU JÄRNABAKKAR NOTADIR Í STAÐ VINKLA/U-LYKKJA SKULU ÞEIR VALDIR ÞANNIG AÐ JÄRNAMAGNIÐ SÉ ÞAD SAMAN.

PLÖTUSÆTI SKAL VERA AÐ LÁMARKI 50mm.

EINANGRUNARÞYKKTIR ERU
 -100mm PLASTEINANGRUN UNDIR BOTNPLÖTU, 24kg/m³
 -100mm PLASTEINANGRUN NIÐUR MED SÖKKUL

KJARNABORA/SAGA MÁ FYRIR LÖGNUM EF EKKI HEFUR VERID GERT FYRIR ÞEIM Í UPPSTEYPU. LAGNGAGÓT Í SÖKKLA OG PLÖTUR, SJÁ LAGNATEIKNINGAR.

ATH G.R.F. ÚRTAKI FYRIR LAGNASTOFNA Í SÖKKLA ÞAR SEM STOFNAR KOMA NIÐUR MED FRAM VEGGJUM OG GETA REKIST Í SÖKKULFÆTUR. YFIRFARA SKAL ALLAR MÁLSETNINGAR ÖG HÆÐARKÓTA M.T.T. TEIKNINGA ARKITEKTA OG GERA HÖNNUÐUM VIÐVART EF MISRÆMI FINNST.

LYKILMYND

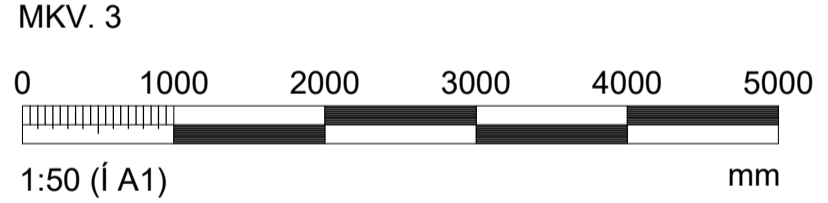
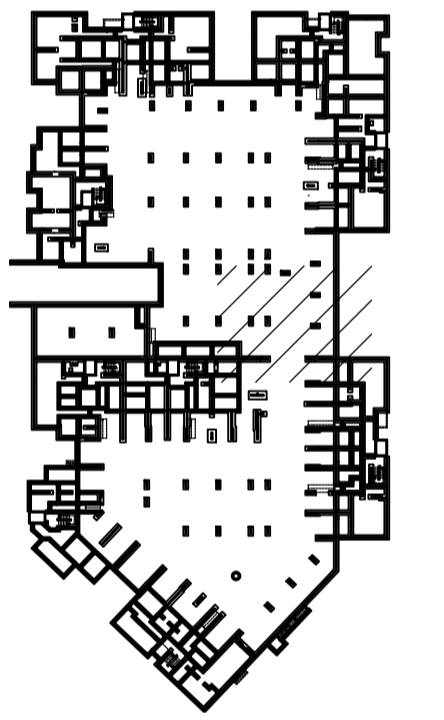

HÖNNUNARSTJÓRI: Guðmundur Gunnlaugsson; 190554-3418

NR.	DAGS.	BREYTING	SP.
1	26.06.2023	FRUMÚTGÁFA	HÓO

nne VERKFRÆÐISTOFA

nne Verfræðistofa ehf. kt. 460421-0470
 HÆÐASMÁRI 6, 201 KÓPAVOGUR
 hoo@nne.is, SÍMI 899-3577 / 899-3077

SAMPYKKT HÁKON ÖRN ÓMARSSON 300577-3189

VERK
 ÁSVELLIR 3-5 (BÍLGEYMSLA mhl 08)
 HAFNARFJÖÐUR
 TEIKNING
 BURÐARVIRKI
 VEGGIR OG LOFTAPLATA KJALLARA
 GRUNNMYND

HANNAÐ	TEIKNAD	YFIRFARID	MJELKVAREDI	
HÓO/ SAO	SAO/HÓO	HÓO	1:50	/A1

DAGS 26.06.2023 VERK NR. 22026 TEIKNING NR. B113 ÚTGAFANR. 1

©Öll áhrif og álitun teiðninga, að hluta eða í heild er háð skriflegu leyfi höfundna

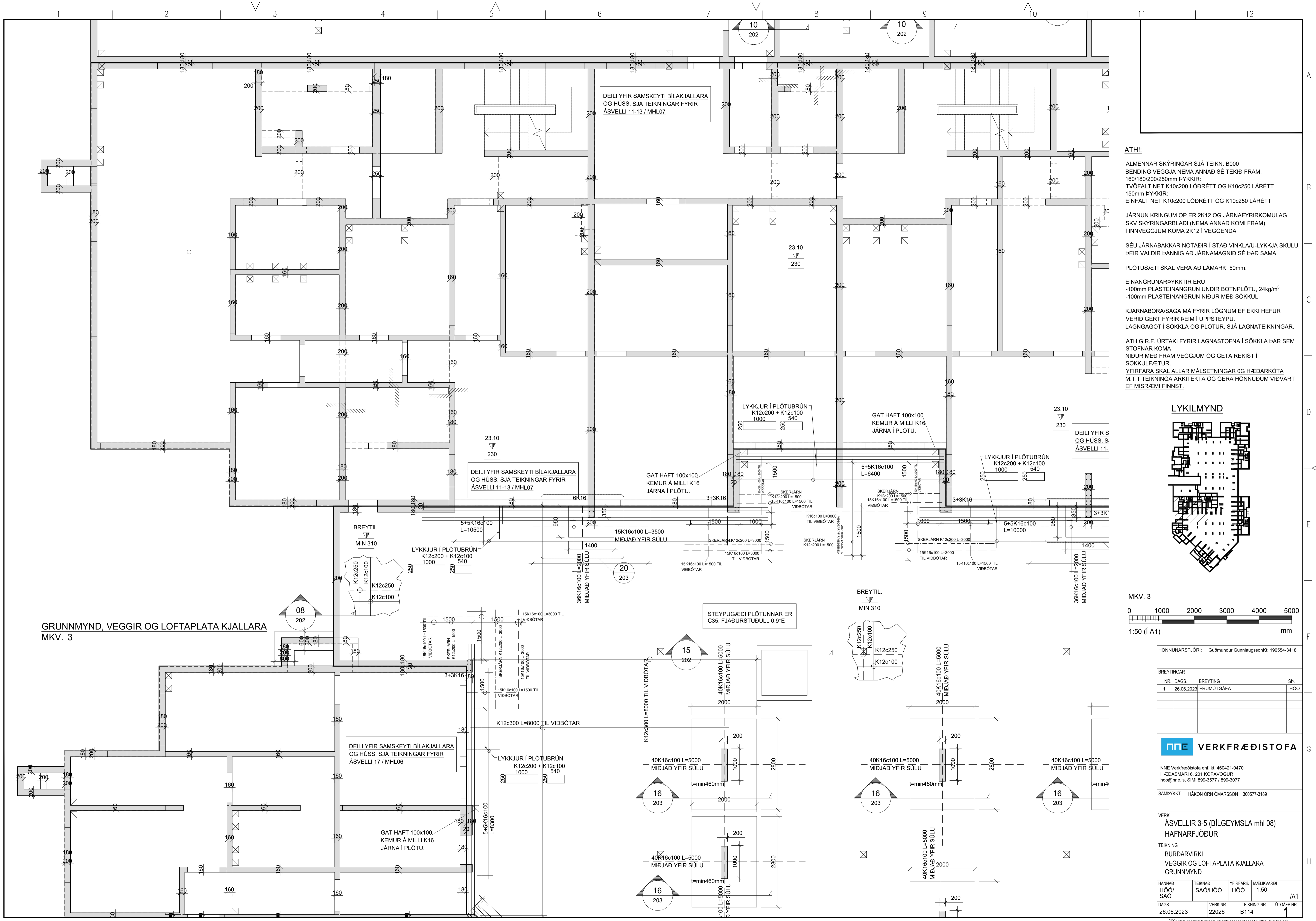

GRUNNMYND, VEGGIR OG LOFTAPLATA KJALLARA
MKV. 3

DEILI YFIR SAMSKEYTI BÍLAKJALLARA
OG HÚSS, SJÁ TEIKNINGAR FYRIR
ÁSVELLI 11-13 / MHL07

DEILI YFIR SAMSKEYTI BÍLAKJALLARA
OG HÚSS, SJÁ TEIKNINGAR FYRIR
ÁSVELLI 11-13 / MHL07

BREYTTIL
MIN 310

08
202

STEYPUGÆÐI PLOTUNNAR ER
C35. FJADURSTUÐULL 0.9°E

BREYTTIL
MIN 310

15
202

DEILI YFIR SAMSKEYTI BÍLAKJALLARA
OG HÚSS, SJÁ TEIKNINGAR FYRIR
ÁSVELLI 17 / MHL06

GAT HAFT 100x100.
KEMUR Á MILLI K16
JÁRNA Í PLOTU.

16
203

16
203

ATH!

ALMENNAR SKÝRINGAR SJÁ TEIKN. B000
BENDING VEGGJA NEMA ANNAD SÉ TEKID FRAM:
160/180/200/250mm ÞYKKIR:
TVÖFALT NET K10c200 LÖÐRÉTT OG K10c250 LÁRÉTT
150mm ÞYKKIR:
EINFALT NET K10c200 LÖÐRÉTT OG K10c250 LÁRÉTT

JÁRNUN KRINGUM OP ER 2K12 OG JÁRNAFYRIRKOMULAG
SKV SKÝRINGARBLADI (NEMA ANNAD KOMI FRAM)
Í INNVEGGJUM KOMA 2K12 Í VEGGENDA

SÉU JÁRNABAKKAR NOTADIR Í STAD VINKLA/U-LYKKJA SKULU
ÞEIR VALDIR ÞANNIG AÐ JÁRNAMAGNIÐ SÉ ÞAÐ SAMA.

PLÖTUSÆTI SKAL VERA AÐ LÁMARKI 50mm.

EINANGRUNARÞYKKTIR ERU
-100mm PLASTEINANGRUN UNDIR BOTNPLOTU, 24kg/m³
-100mm PLASTEINANGRUN NIÐUR MEÐ SÖKKUL

KJARNABORA/SAGA MÅ FYRIR LÖGNUM EF EKKI HEFUR
VERID GERT FYRIR ÞEIM Í UPSTEYPU.
LAGNGAGÓT Í SÖKKLA OG PLOTUR, SJÁ LAGNATEIKNINGAR.

ATH G.R.F. ÚRTAKI FYRIR LAGNASTOFNA Í SÖKKLA ÞAR SEM
STOFNAR KOMA

NIÐUR MEÐ FRAM VEGGJUM OG GETA REKIST Í
SÖKKULFÆTUR.

YFIRFARA SKAL ALLAR MÁLSETNINGAR ÖG HÆÐARKÓTA
M.T.T. TEIKNINGA ARKITEKTA OG GERA HÖNNUÐUM VIÐVART
EF MISRÆMI FINNST.

LYKILMYND

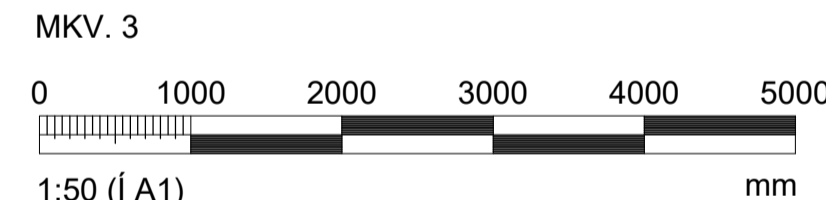
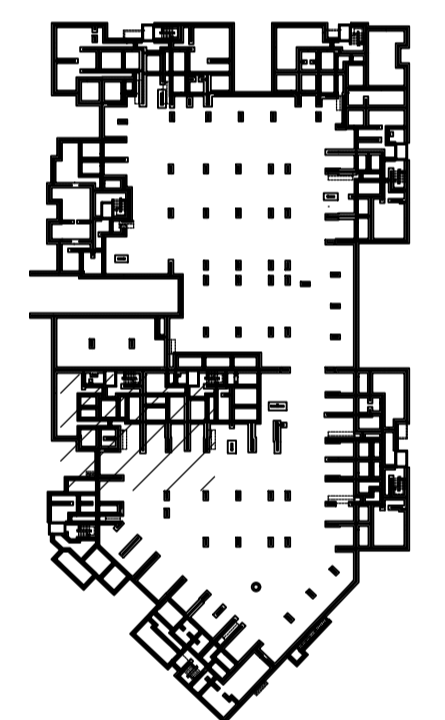

HÖNNUNARSTJÓRI: Guðmundur Gunnlaugsson: 190554-3418

NR.	DAGS.	BREYTING	SP.
1	26.06.2023	FRUMÚTGÁFA	HÓO

nne VERKFRÆÐISTOFA

NNE Verkefnaástoða ehf. kt. 460421-0470
HÆÐASMÁRI 6, 201 KÓPAVOGUR
hoo@nne.is, SÍMI 899-3577 / 899-3077

SAMÞYKKT HÁKON ÖRN ÖMÁRSSON 300577-3189

VERK
ÁSVELLIR 3-5 (BÍLGEYMSLA mh1 08)
HAFNARFJÓÐUR
TEIKNING
BURÐARVIRKI
VEGGIR OG LOFTAPLATA KJALLARA
GRUNNMYND

HANNAÐ HÓO/ SAO	TEIKNAD SAO/HÓO	YFIRFARIÐ HÓO	MÆLIKVARÐI 1:50	/A1
DAGS. 26.06.2023	VERK NR. 22026	TEIKNING NR. B114	ÚTGAFANR. 1	

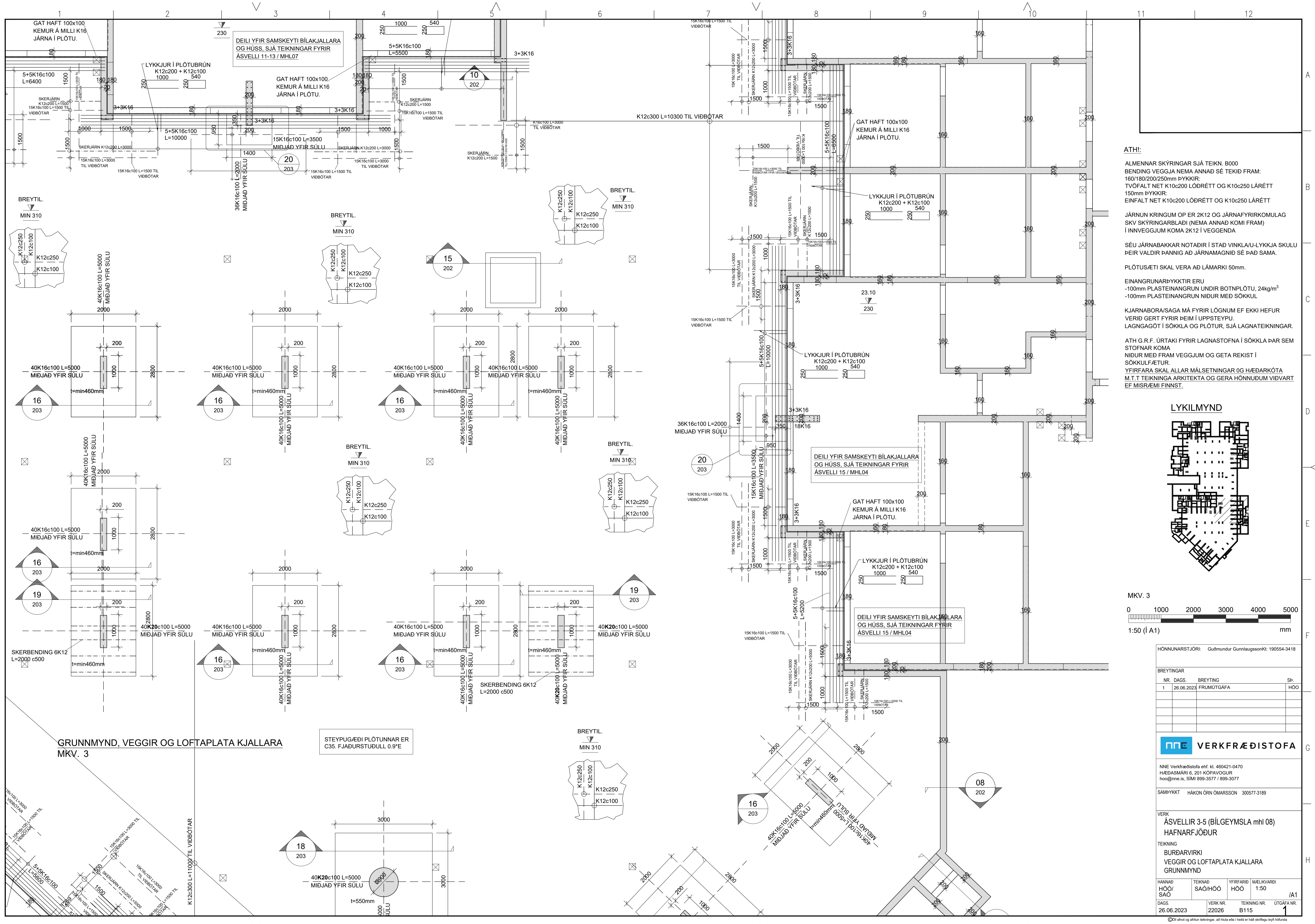

ATHI:

ALMENNAR SKÝRINGAR SJÁ TEIKN. B000
 BENDING VEGGJA NEMA ANNAD SÉ TEKID FRAM:
 160/180/200/250mm ÞYKKIR:
 TVÓFALT NET K10c200 LÖÐRÉTT OG K10c250 LÁRÉTT
 150mm ÞYKKIR:
 EINFALT NET K10c200 LÖÐRÉTT OG K10c250 LÁRÉTT

JÁRNUN KRINGUM OP ER 2K12 OG JÁRNAFYRIRKOMULAG
 SKV SKÝRINGARBLADI (NEMA ANNAD KOMI FRAM)
 Í INNVEGGJUM KOMA 2K12 Í VEGGENDA

SÉU JÁRNABAKKAR NOTADIR Í STAD VINKLA/U-LYKKJA SKULU
 ÞEIR VALDIR ÞANNIG AÐ JÁRNAMAGNIÐ SÉ ÞAÐ SAMI.

PLÖTUSÆTI SKAL VERA AÐ LÁMKARI 50mm.

EINANGRUNARÞYKKIR ERU
 -100mm PLASTEINANGRUN UNDIR BOTNPLÖTU, 24kg/m³
 -100mm PLASTEINANGRUN NIÐUR MEÐ SÖKKUL

KJARNABORA/SAGA MÁ FYRIR LÖGNUM EF EKKI HEFUR
 VERID GERT FYRIR ÞEIM Í UPPSTEYPU.
 LAGNGAGÖT Í SÖKKLA OG PLÖTUR, SJÁ LAGNATEIKNINGAR.

ATH G.R.F. ÚRTAKI FYRIR LAGNASTOFNA Í SÖKKLA ÞAR SEM
 STOFNAR KOMA
 NIÐUR MEÐ FRAM VEGGJUM OG GETA REKIST Í
 SÖKKULFÆTUR.
 YFIRFARA SKAL ALLAR MÁLSETNINGAR OG HÆÐARKÓTA
 M.T.T. TEIKNINGA ARKITEKTA OG GERA HÖNNUÐUM VIÐVART
 EF MISRÆMI FINNST.

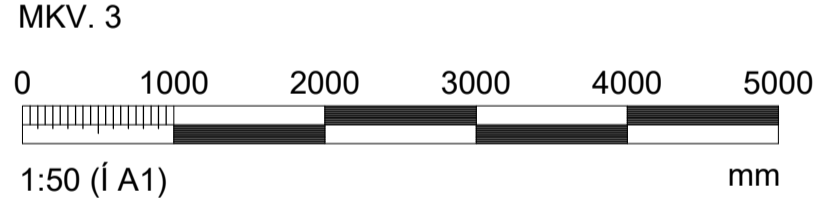
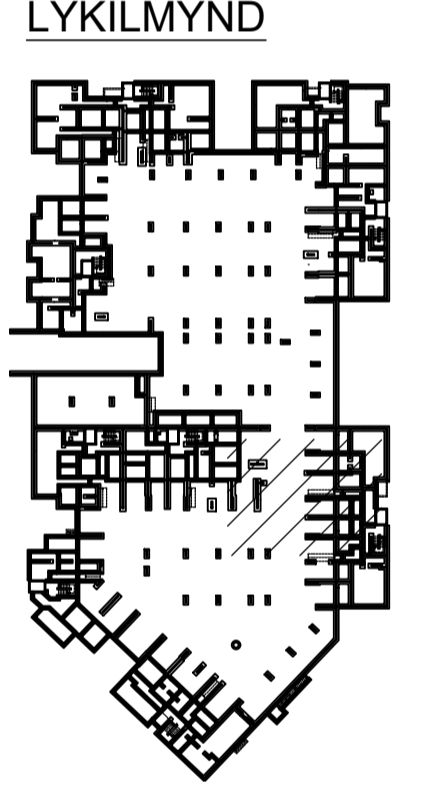

HÖNNUNARSTJÓRI: Guðmundur GunnlaugssonKt: 190554-3418

NR.	DAGS.	BREYTING	SP.
1	26.06.2023	FRUMÚTGÁFA	HÖO

VERKFRÆÐISTOFA

NINE Verfræðistofa ehf. tel. 460421-0470
 HÆDASMÁRI 6, 201 KÓPAVOGUR
 hoo@nine.is, SIMI 899-3577 / 899-3077

SAMPYKKT HÁKON ÖRN ÓMARSSON 300577-3189

VERK
 ÁSVELLIR 3-5 (BÍLGEYMSLA mhí 08)
 HAFNARFJÖÐUR

TEIKNING
 BURÐARVIRKI
 VEGGIR OG LOFTAPLATA KJALLARA
 GRUNNMYND

HANNAÐ HOÓ/ SAO	TEIKNAD SAO/HÓO	YFIRFARID HÓO	MÆLIKVARÐI 1:50	ÚTGAFA NR. /A1
26.06.2023	22026	B115		1

©2023 önn og alltn tekningar, að hluta eða í heild er háð skriflegu leyfi höfundna

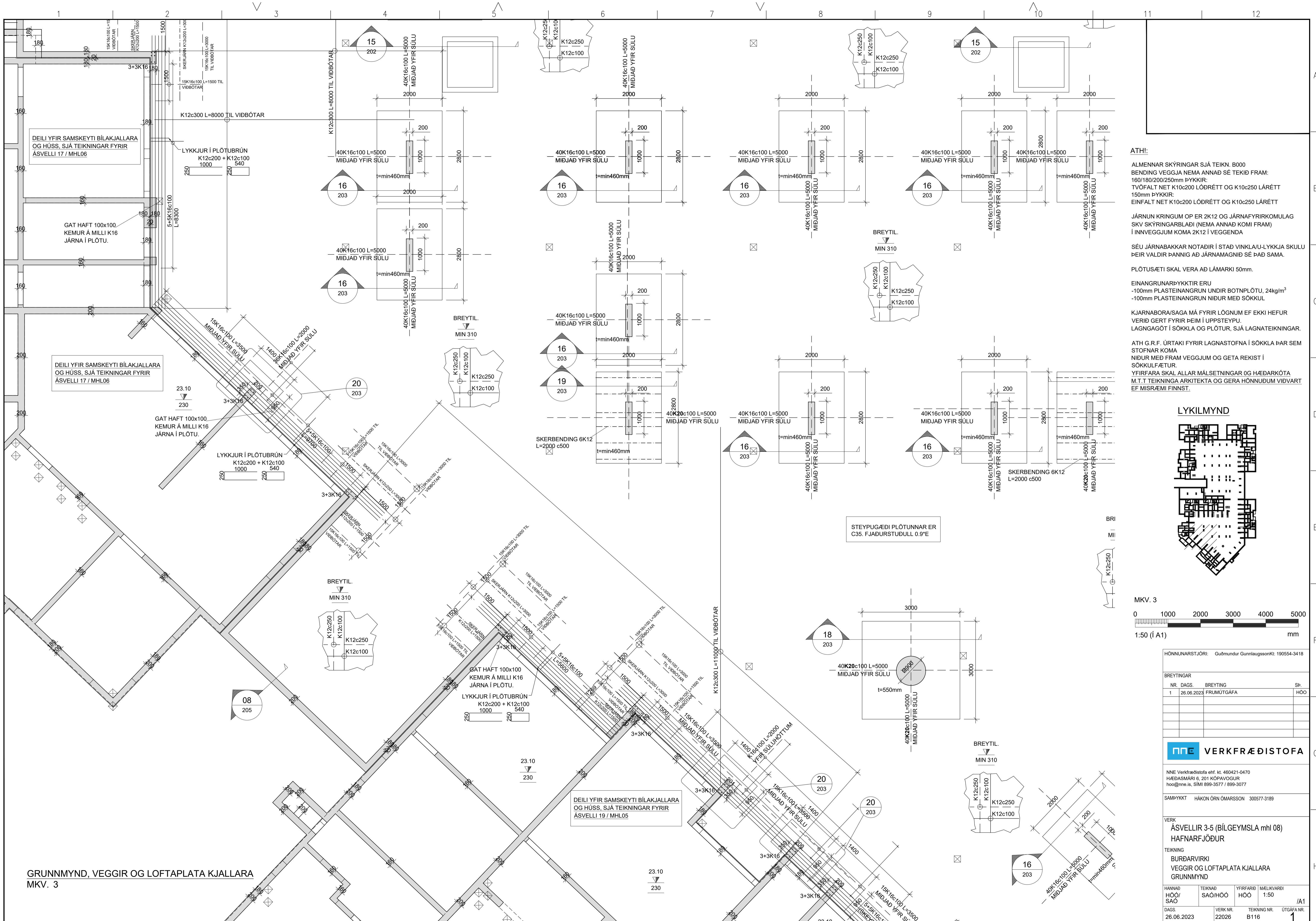

ATHI:

ALMENNAR SKÝRINGAR SJÁ TEIKN. B000
 BENDING VEGGJA NEMA ANNAD SÉ TEKID FRAM:
 160/180/200/250mm ÞYKKIR:
 TVÖFALT NET K10c200 LÖÐRÉTT OG K10c250 LÁRÉTT
 150mm ÞYKKIR:
 EINFALT NET K10c200 LÖÐRÉTT OG K10c250 LÁRÉTT

JÁRNUN KRINGUM OP ER 2K12 OG JÁRNAFYRIRKOMULAG
 SKV SKÝRINGARBLADI (NEMA ANNAD KOMI FRAM)
 Í INNVEGGJUM KOMA 2K12 Í VEGGENDA

SÉU JÁRNABAKKAR NOTADIR Í STAD VINKLA/U-LYKKJA SKULU
 ÞEIR VALDIR ÞANNIG AD JÁRNAMAGNID SÉ ÞAD SAMI.

PLÖTUSÆTI SKAL VERA AD LÁMKARI 50mm.

EINANGRUNARÞYKKTIR ERU
 -100mm PLASTEINANGRUN UNDIR BOTNPLÖTU, 24kg/m³
 -100mm PLASTEINANGRUN NIÐUR MED SÖKKUL

KJARNABORA/SAGA MÁ FYRIR LÖGNUM EF EKKI HEFUR
 VERID GERT FYRIR ÞEIM Í UPPSTEYPU.
 LAGNGAGÖT Í SÖKKLA OG PLÖTUR, SJÁ LAGNATEIKNINGAR.

ATH G.R.F. ÚRTAKI FYRIR LAGNASTOFNA Í SÖKKLA ÞAR SEM
 STOFNAR KOMA
 NIÐUR MED FRAM VEGGJUM OG GETA REKIST Í
 SÖKKULÆTUR.
 YFIRFARA SKAL ALLAR MÁLSETNINGAR OG HÆÐARKÓTA
 M.T.T. TEIKNINGA ARKITEKTA OG GERA HÖNNUDUM VIÐVART
 EF MISRÆMI FINNST.

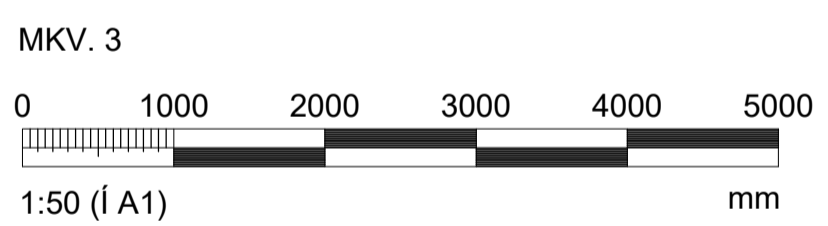
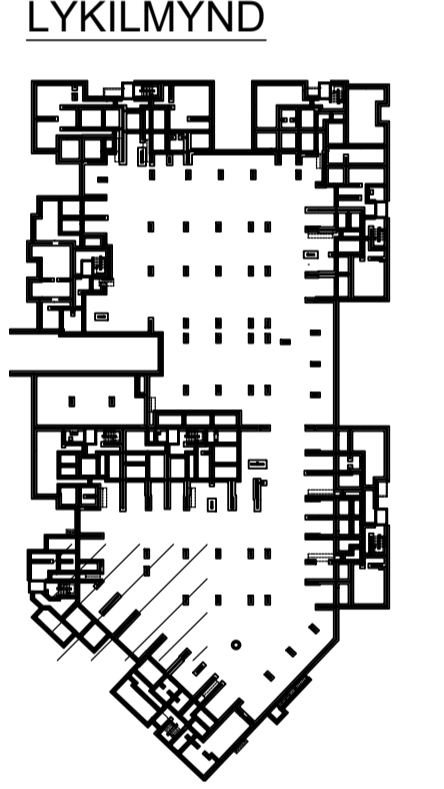

HÖNNUNARSTJÓRI: Guðmundur Gunnlaugssonkt: 190554-3418			
BREYTINGAR			
NR.	DAGS.	BREYTING	SP.
1	26.06.2023	FRUMÚTGÁFA	HÓO
SAMPYKKT HÁKON ÖRN ÓMARSSON 300577-3189			
VERK ÁSVELLIR 3-5 (BÍLGEYMSLA mhí 08) HAFNARFJÖÐUR			
TEIKNING BURÐARVIRKI VEGGIR OG LOFTAPLATA KJALLARA GRUNNMYND			
HANNAÐ HÓO/ SAO	TEIKNAD SAO/HÓO	YFIRFARID HÓO	MELKIVARID 1:50
DAGS 26.06.2023		VERK NR. 22026	ÚTGAFANR. B116

GRUNNMYND, VEGGIR OG LOFTAPLATA KJALLARA
 MKV. 3

©Öll áhrif og álitun teikninga, að hluta eða í heild er háð skrifsetu höfundna

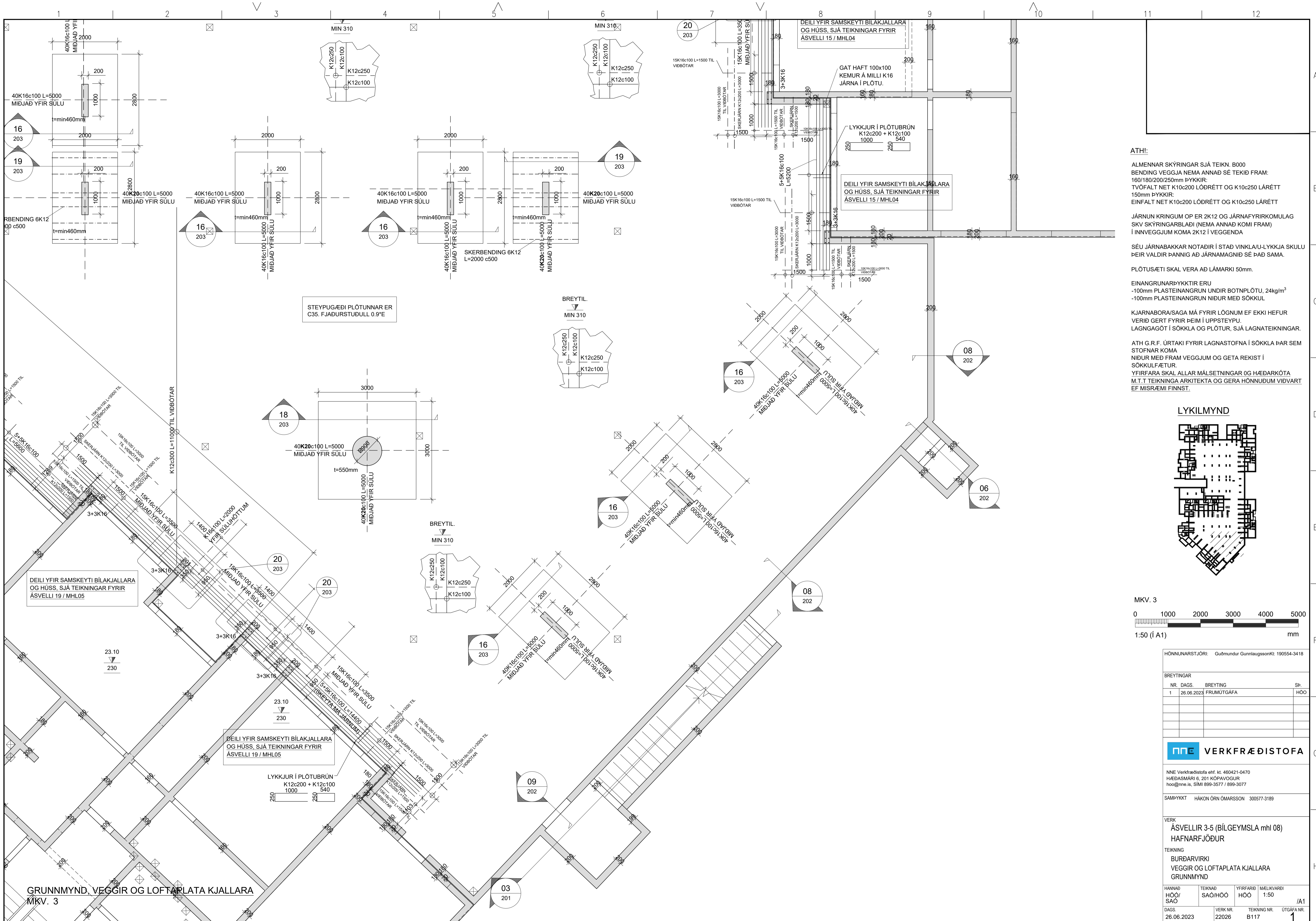

ATHI:
 ALMENNAR SKÝRINGAR SJÁ TEIKN. B000
 BENDING VEGGJA NEMA ANNAD SÉ TEKID FRAM:
 160/180/200/250mm ÞYKKIR:
 TVÖFALT NET K10c200 LÖÐRÉTT OG K10c250 LÁRÉTT
 150mm ÞYKKIR:
 EINFALT NET K10c200 LÖÐRÉTT OG K10c250 LÁRÉTT

JÁRNUN KRINGUM OP ER 2K12 OG JÁRNAFYRIRKOMULAG SKV SKÝRINGARBLADI (NEMA ANNAD KOMI FRAM) Í INNVEGGJUM KOMA 2K12 Í VEGGENDA

SÉU JÁRNABAKKAR NOTADIR Í STAD VINKLA/U-LYKKJA SKULU ÞEIR VALDIR ÞANNIG AD JÁRNAMAGNID SÉ ÞAD SAMA.

PLÖTUSÆTI SKAL VERA AD LÁMKARI 50mm.

EINANGRUNARÞYKKTIR ERU
 -100mm PLASTEINANGRUN UNDIR BOTNPLÖTU, 24kg/m³
 -100mm PLASTEINANGRUN NIÐUR MED SÖKKUL

KJARNABORA/SAGA MÁ FYRIR LÖGNUM EF EKKI HEFUR VERID GERT FYRIR ÞEIM Í UPPSTEYPU. LAGNGAGÖT Í SÖKKLA OG PLÖTUR, SJÁ LAGNATEIKNINGAR.

ATH G.R.F. ÚRTAKI FYRIR LAGNASTOFNA Í SÖKKLA ÞAR SEM STOFNAR KOMA NIÐUR MED FRAM VEGGJUM OG GETA REKIST Í SÖKKULFÆTUR.

YFIRFARA SKAL ALLAR MÁLSETNINGAR OG HÆÐARKÓTA M.T.T. TEIKNINGA ARKITEKTA OG GERA HÖNNUDUM VIÐVART EF MISRÆMI FINNST.

LYKILMYND

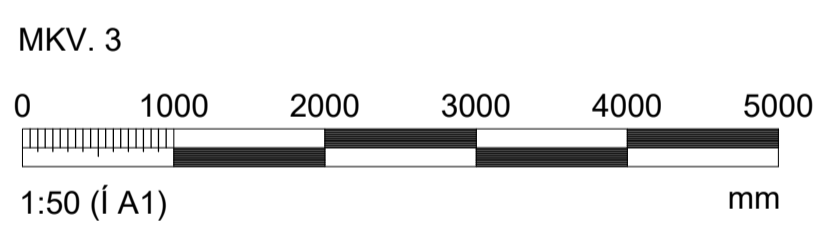
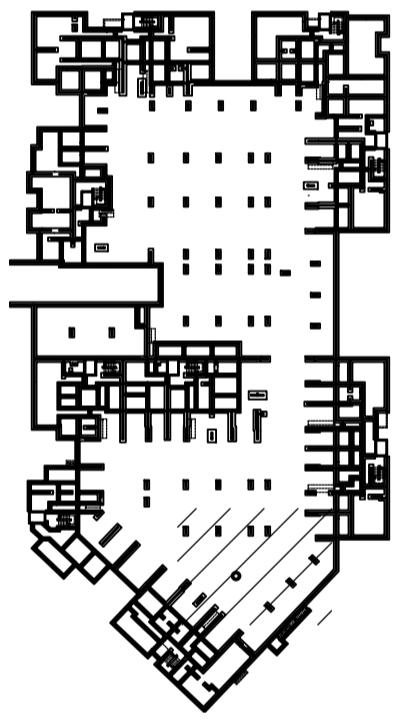

HÖNNUNARSTJÓRI: Guðmundur Gunnlaugsson; 190554-3418

BREYTINGAR			
NR.	DAGS.	BREYTING	SP.
1	26.06.2023	FRUMÚTGÁFA	HÓO

nne VERKFRÆÐISTOFA

NNE Verkefndistofa ehf. kt. 460421-0470
 HÆDASMÁRI 6, 201 KÖPAVOGUR
 hoo@nne.is, Sími 899-3577 / 899-3077

SAMÞYKKT HÁKON ÖRN ÓMARSSON 300577-3189

VERK
ÁSVELLIR 3-5 (BÍLGEYMSLA mhí 08)
HAFNARFJÖÐUR
 TEIKNING
BURÐARVIRKI
VEGGIR OG LOFTAPLATA KJALLARA
 GRUNNMYND

HANNAÐ	TEIKNAD	YFIRFARID	MJELKVAREDI	
HÓO/ SAO	SAO/HÓO	HÓO	1:50	/A1
DAGS	VERK NR.	TEIKNING NR.	ÚTGAFANR.	
26.06.2023	22026	B117	1	

© Allt höf og alltn teikningar, að hluta eða í heild er háð skriflegu leyfi höfundna

GRUNNMYND, VEGGIR OG LOFTAPLATA KJALLARA
 MKV. 3

1 2 3 4 5 6 7 8 9 10 11 12

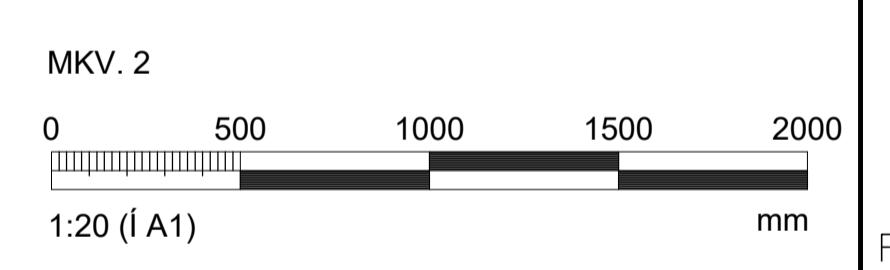
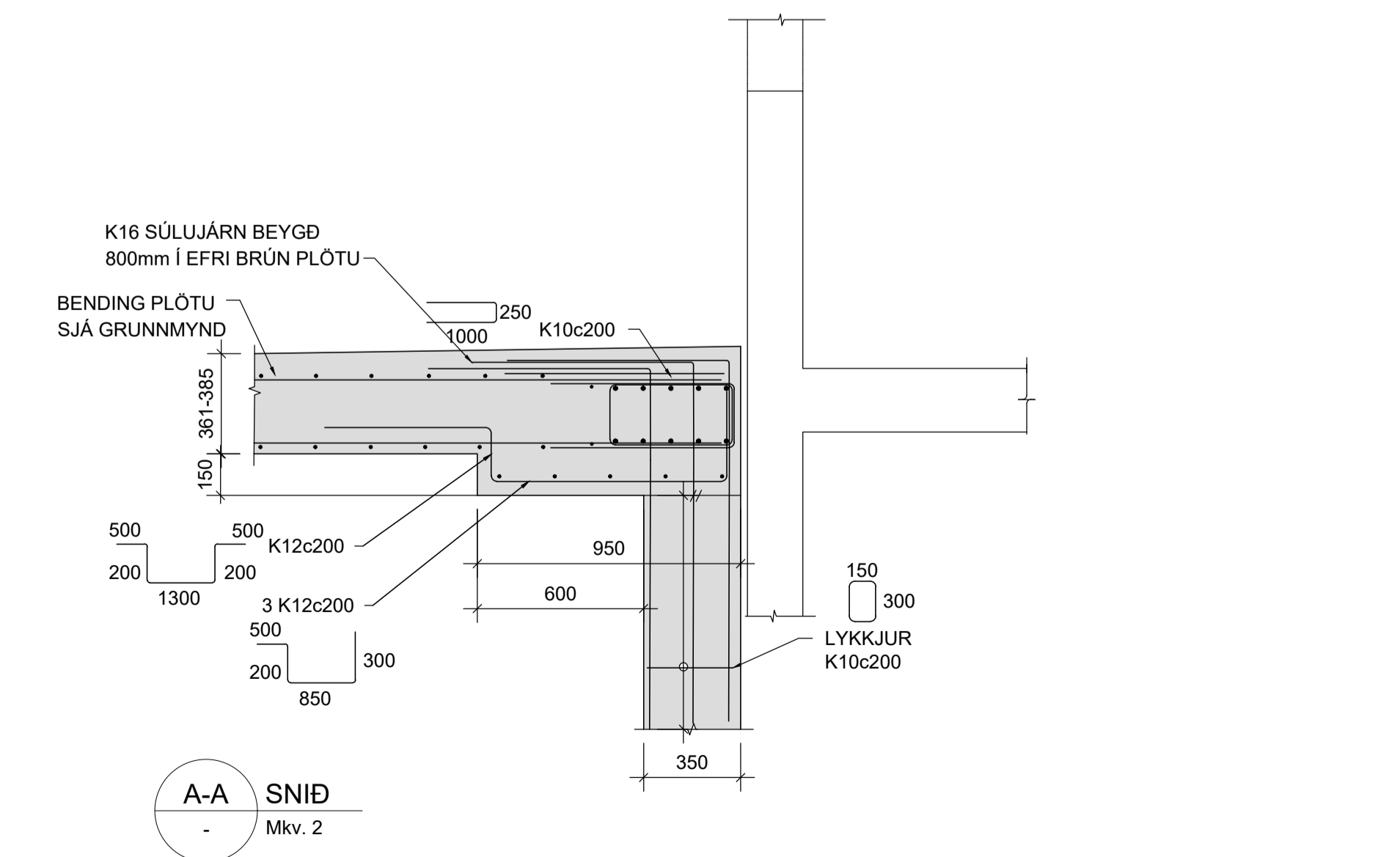
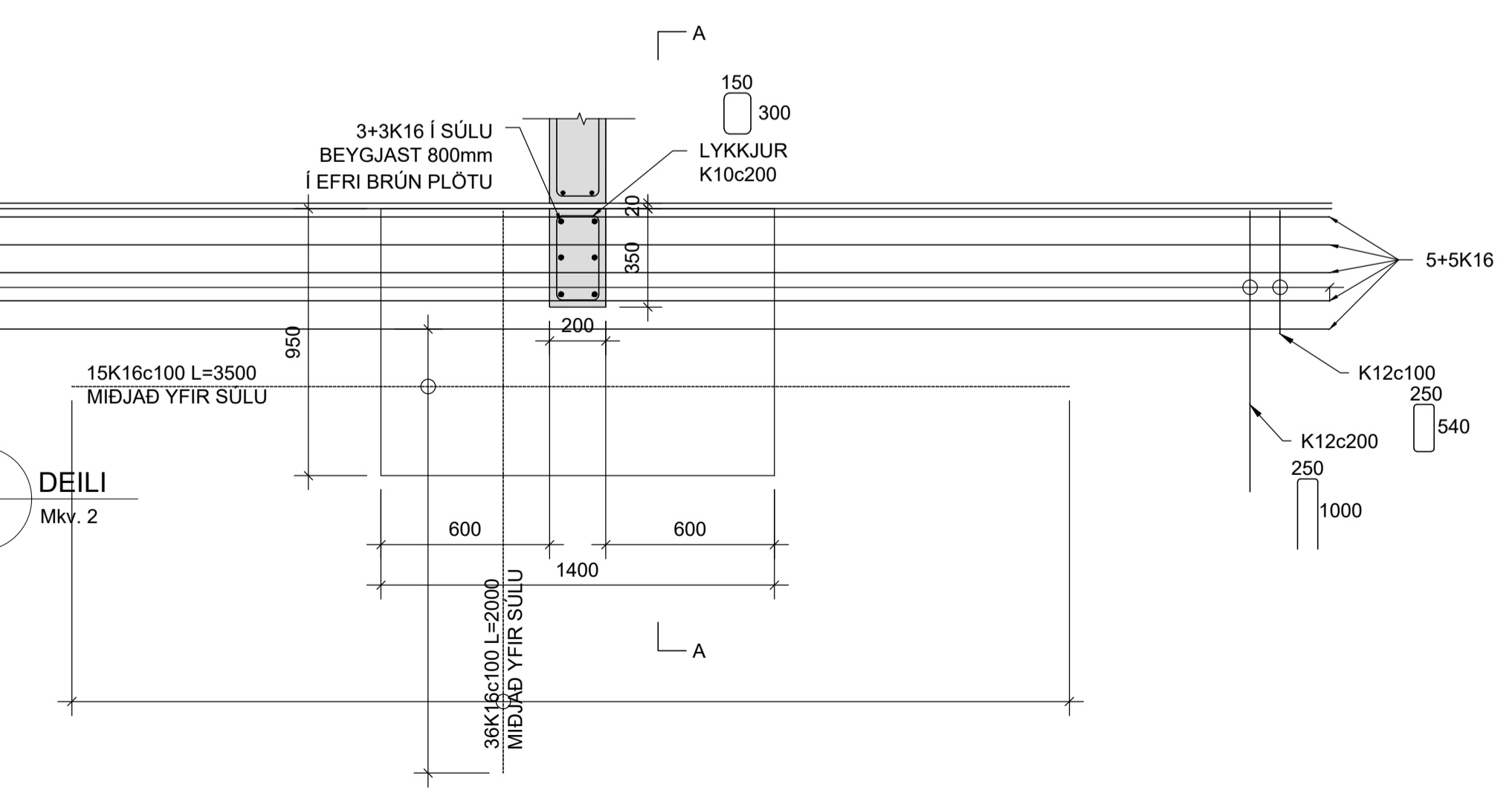
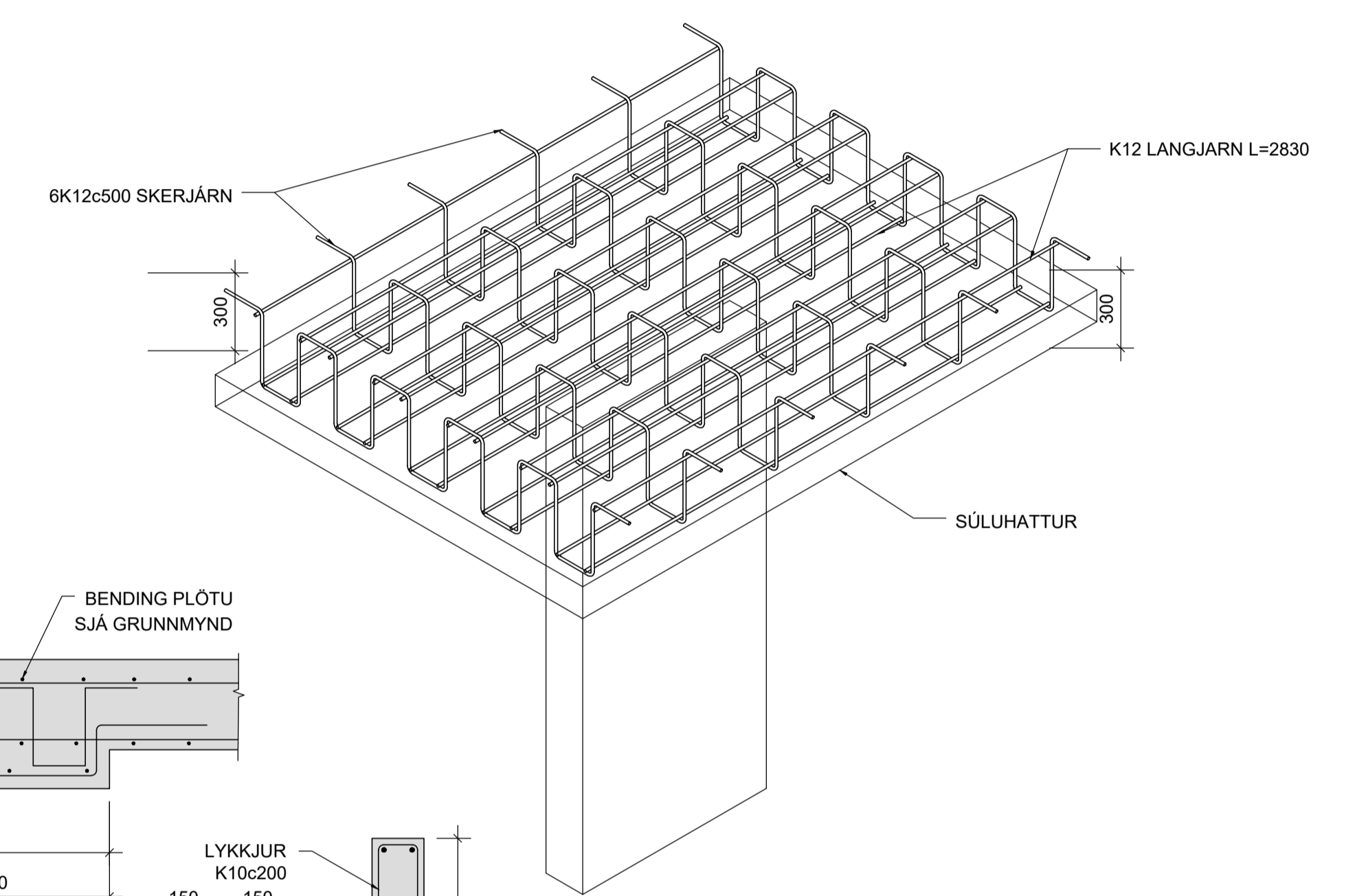
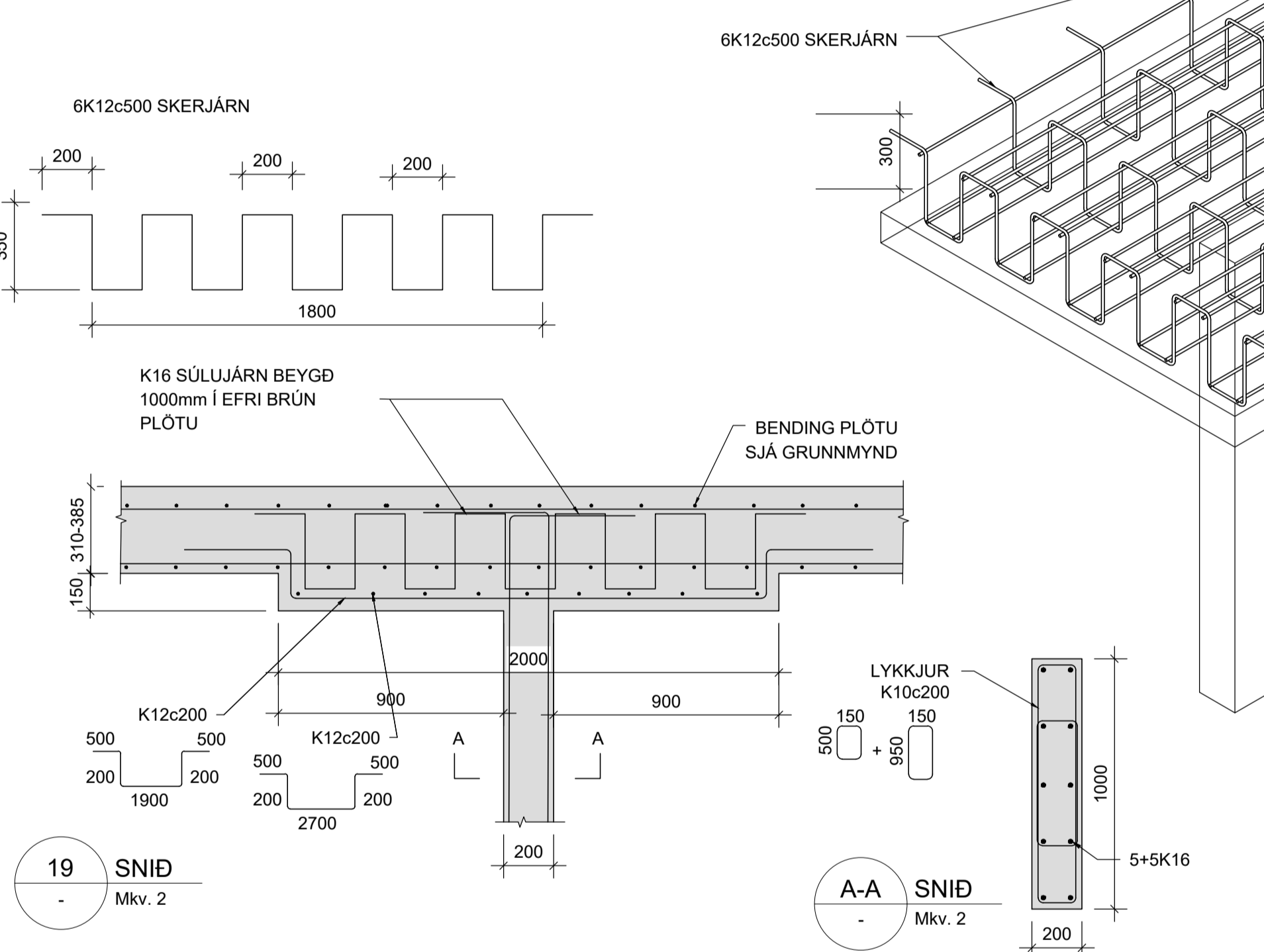
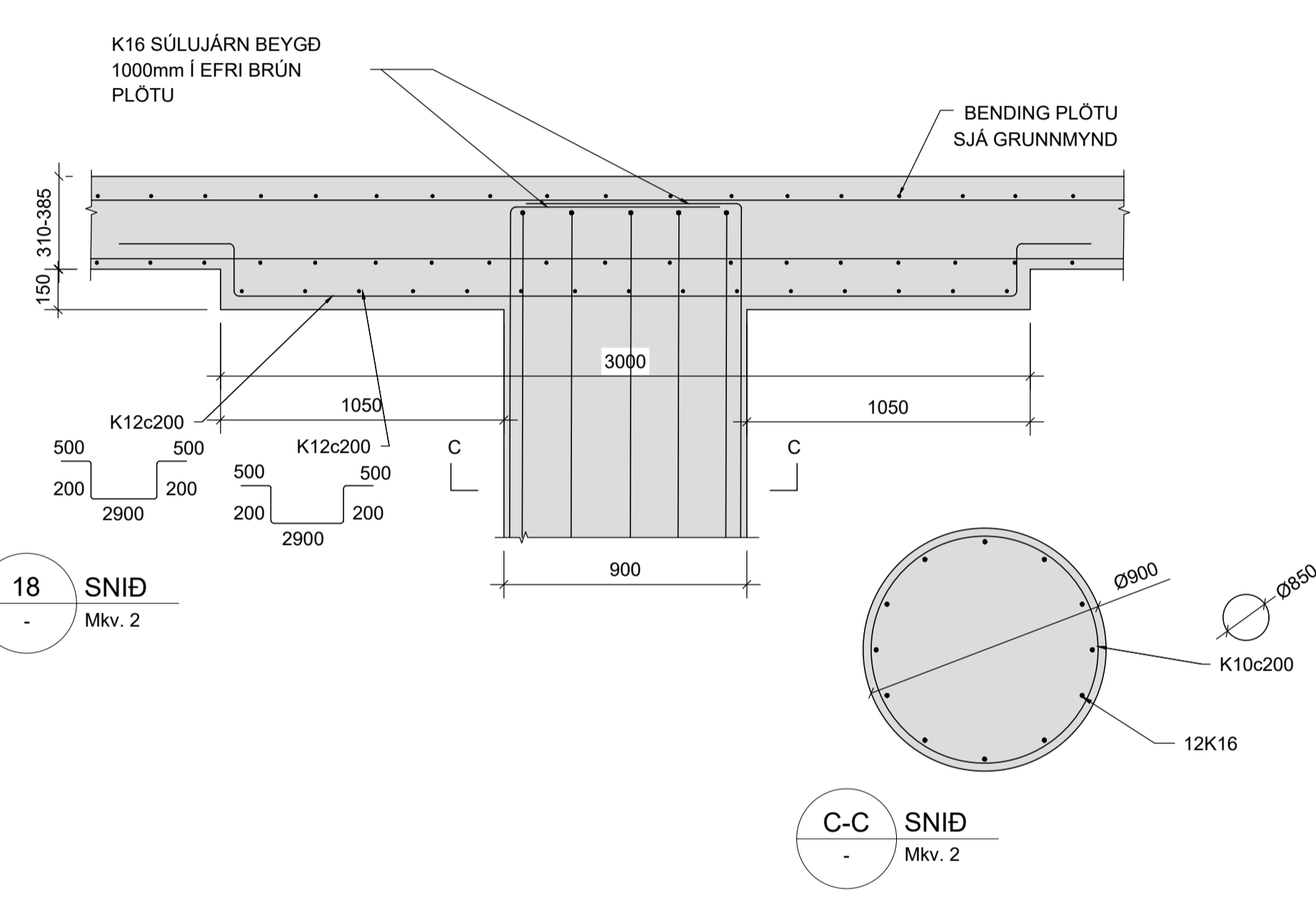
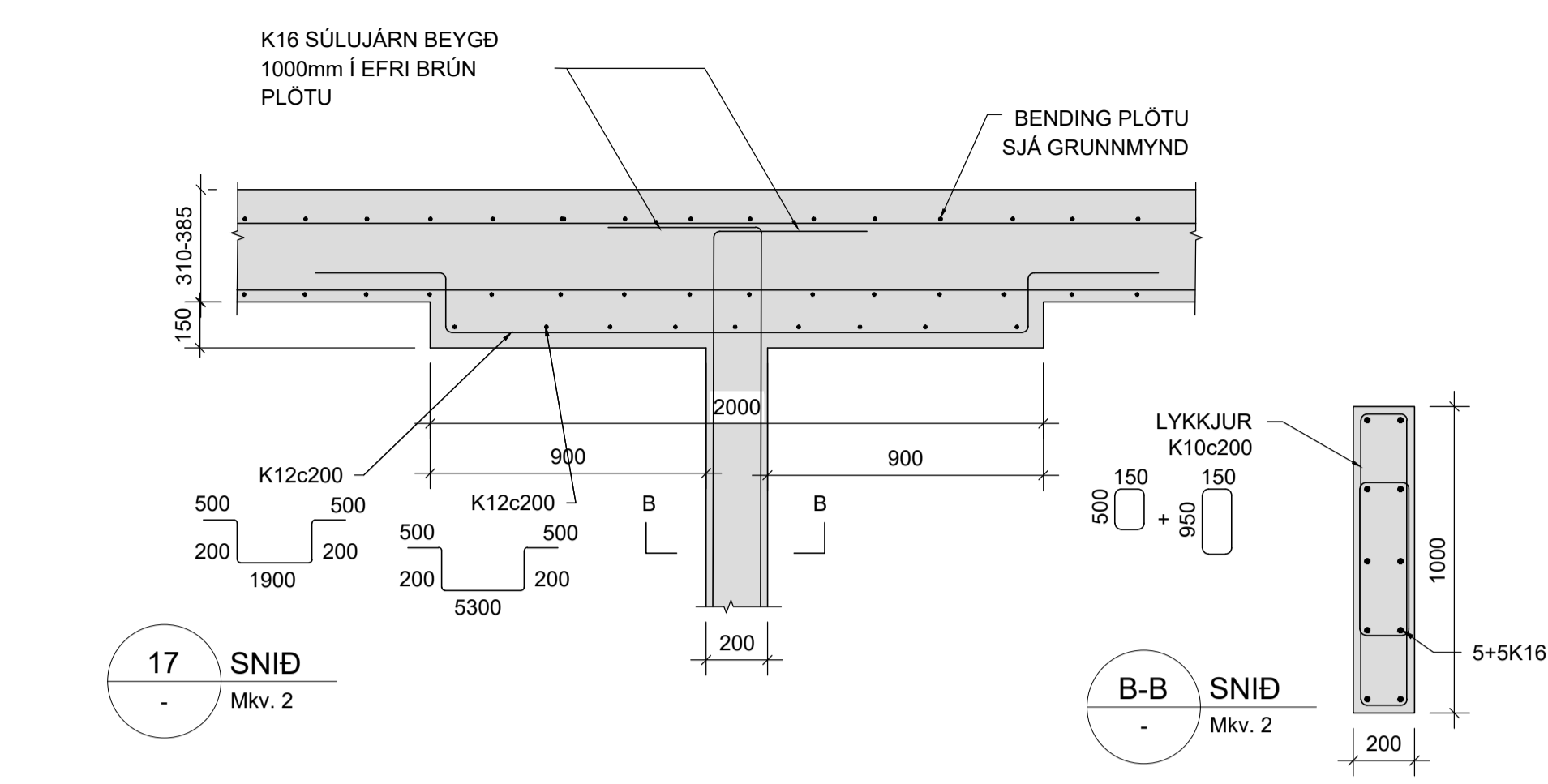
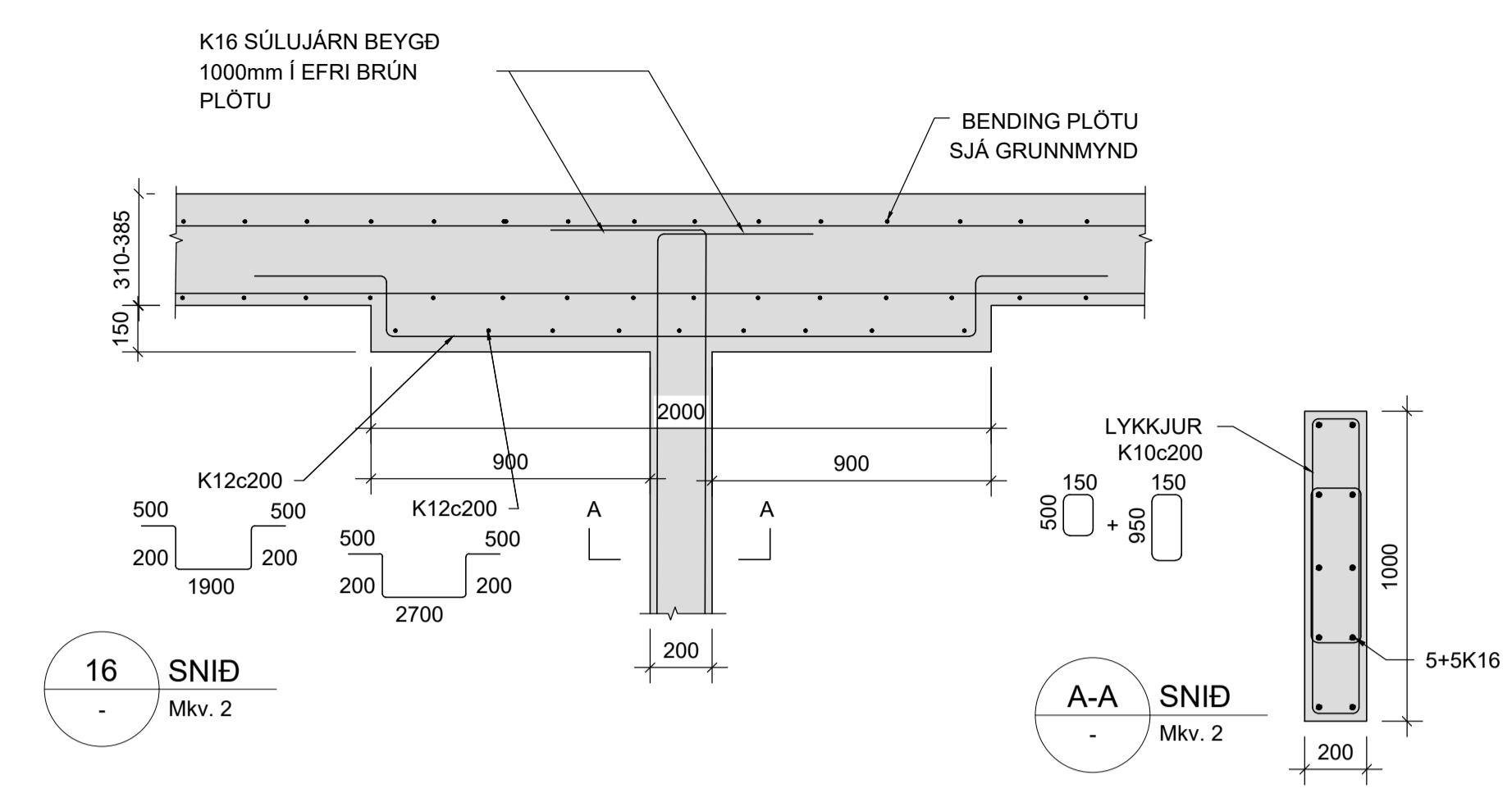

HÖNNUNARSTJÓRI: Guðmundur GunnlaugssonKt: 190554-3418			
BREYTINGAR			
NR.	DAGS.	BREYTING	Sp.
1	26.06.2023	FRUMÚTGÁFA	HÓO
HÖNNUNARSTJÓRI: Guðmundur GunnlaugssonKt: 190554-3418			
NNE Verkefnaástofoa ehf. kt. 460421-0470 HÆÐASMÁRI 6, 201 KÓPAVOGUR hoo@nne.is, SíMI 899-3577 / 899-3077			
SAMPYKKT HÁKON ÖRN ÓMARSSON 300577-3189			
VERK			
ÁSVELLIR 3-5 (BÍLGEYMSLA mhI 08) HAFNARFJÖÐUR			
TEIKNING			
BURÐARVIRKI			
SNIB OG DEILI			
HANNAÐ	TEIKNAD	YFIRFARID	MJELKVARDI
HÓO/SAO	SAO/HÓO	HÓO	1:20
			/A1
DAGS	VERK NR.	TEIKNING NR.	ÚTGAFANR.
26.06.2023	22026	B203	1

©Öll áhrif og alltna teikningar, að hluta eða í heild er háð skriflegu leyfi höfundna

1 2 3 4 5 6 7 8 9 10 11 12

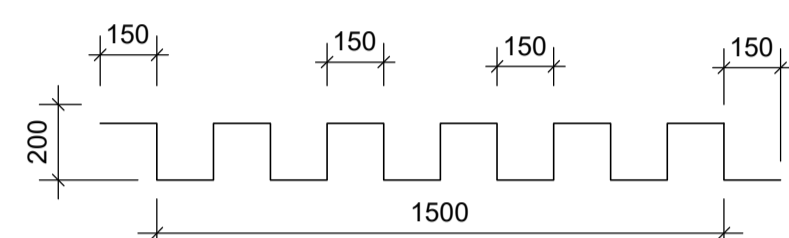
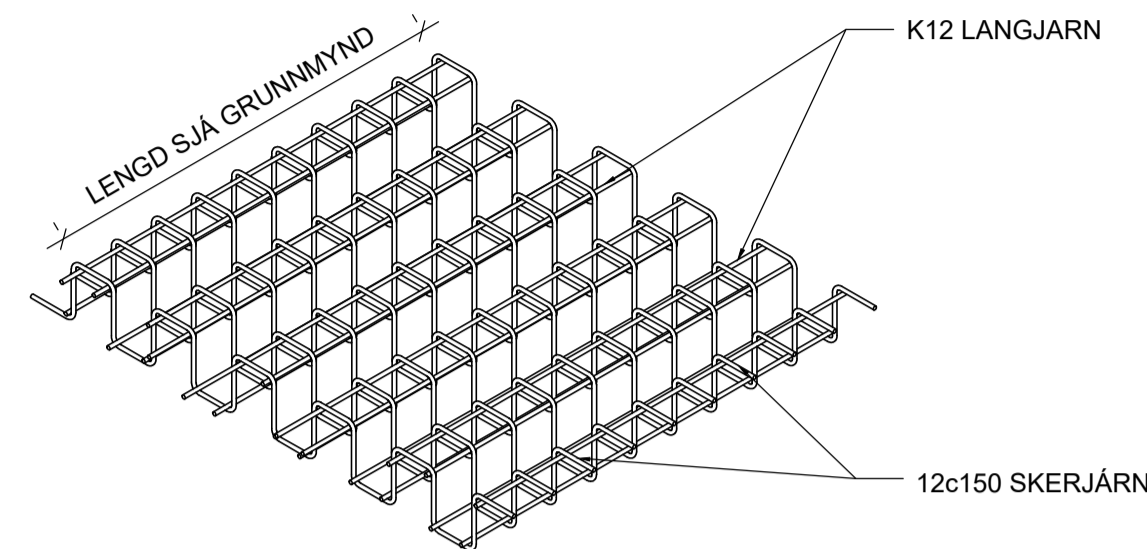

K12 SKERJÁRN LAGT MED 150mm MILLIBILI

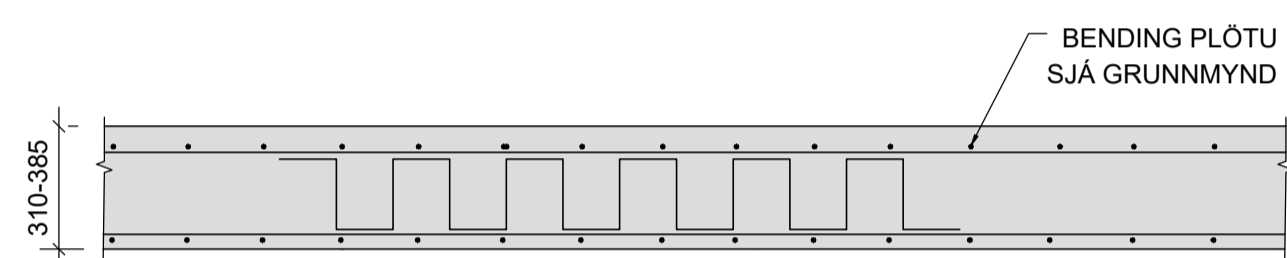

ALMENN SÉRSNIÐ -SKERJÁRN Í PLÖTU L=1500
Mkv. 2

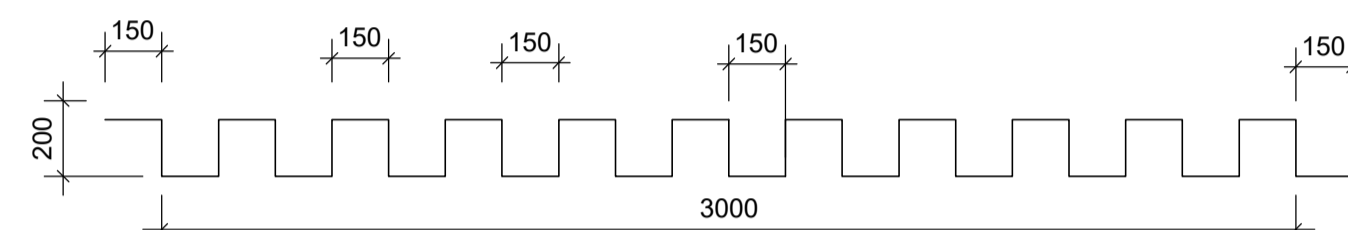
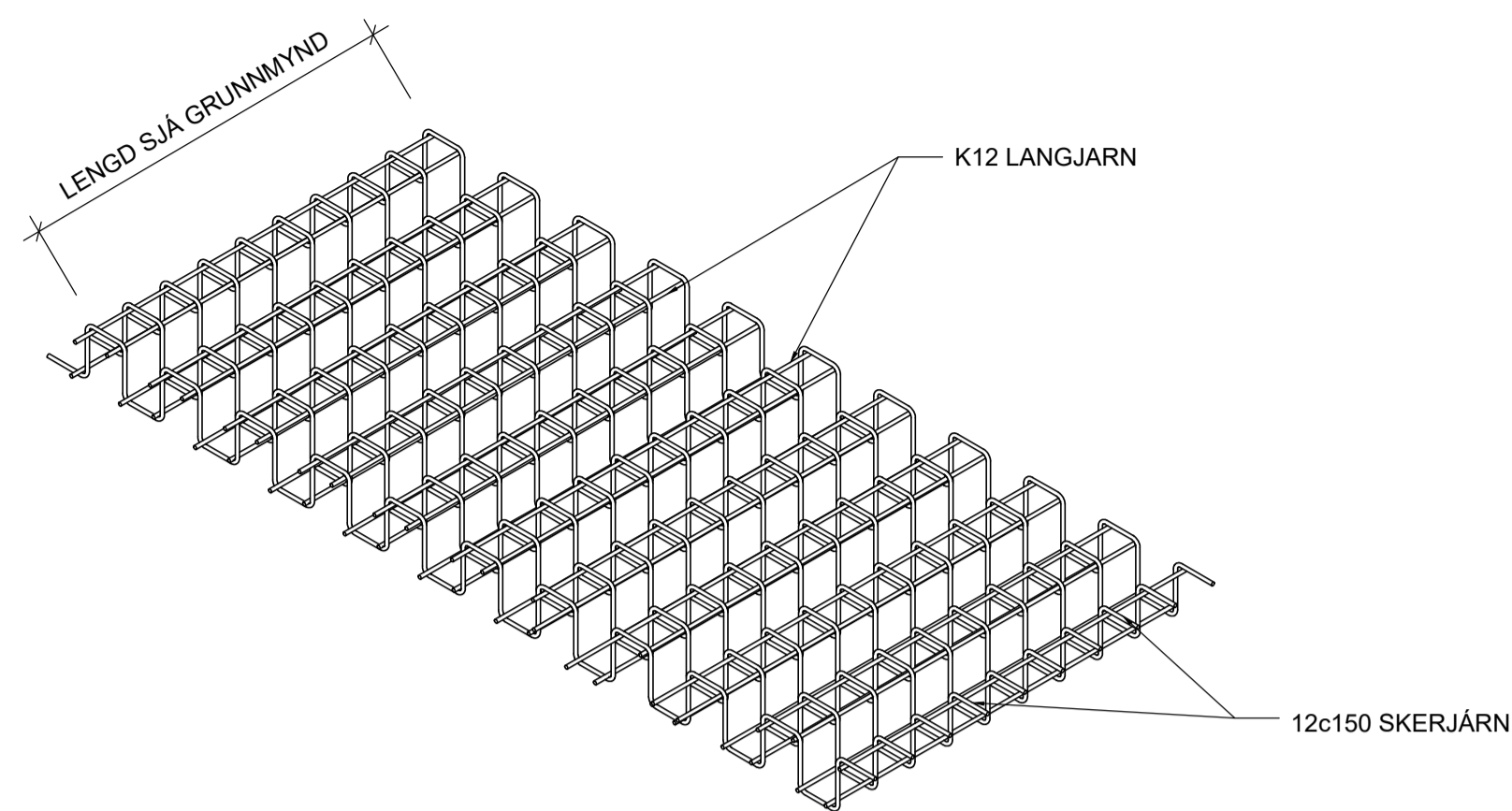

K12 SKERJÁRN LAGT MED 150mm MILLIBILI

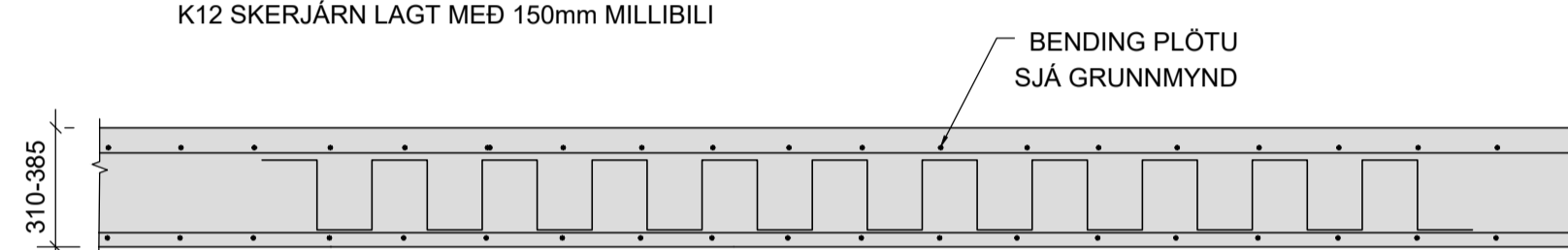

ALMENN SÉRSNIÐ -SKERJÁRN Í PLÖTU L=3000
Mkv. 2

MKV. 2

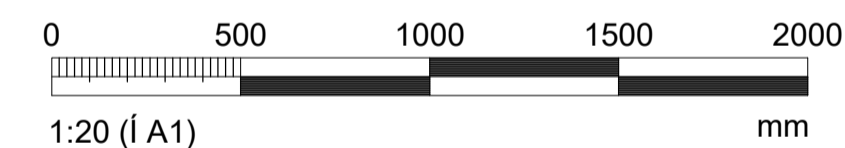

HÖNNUNARSTJÓRI: Guðmundur GunnlaugssonKt: 190554-3418

BREYTINGAR			
NR.	DAGS.	BREYTING	Sp.
1	26.06.2023	FRUMÚTGÁFA	HÓO

NNE VERKFRÆÐISTOFA

NNE Verfræðistofa ehf. kt. 460421-0470
HÆDASMÁRI 6, 201 KÓPAVOGUR
hoo@nne.is, Sími 899-3577 / 899-3077

SAMPYKKT HÁKON ÖRN ÓMARSSON 300577-3189

VERK
ÁSVELLIR 3-5 (BÍLGEYMSLA mhl 08)
HAFNARFJÖÐUR

TEIKNING
BURÐARVIRKI
SNIÐ OG DEILI

HANNAÐ	TEIKNAD	YFIRFARID	MÆLIKVARÐI
HÓO/ SAO	SAÓ/HÓO	HÓO	1:20
DAGS.			UTGAFANR.
26.06.2023	VERK NR. 22026	TEIKNING NR. B204	1

©Öll áhrif og alltn teknningar, að hluta eða í heild er háð skriflegu leyfi höfundar